

DATOS TÉCNICOS

Capacidad	30 T
Recorrido	150 mm
Altura de trabajo	151-1031 mm
Anchura de trabajo	535 mm
Presión de aire	7,5 - 8,5 Bar
Entrada de aire	1/4"
Peso neto/bruto	171/207 kg
Dimensión de embalaje	810x700x1800mm



Prensa de 30 toneladas con cabezal desplazable y altura de la plataforma ajustable. Aproximación neumática para mayor comodidad del usuario. Incluye dos placas de servicio.

CARACTERÍSTICAS

- » Capacidad: **30 T**
- » Cabezal desplazable y aproximación neumática para mayor comodidad del usuario.
- » Altura de plataforma ajustable
- » Protección de sobrecarga del cabezal.
- » El sistema hidráulico adopta un sistema de integración de válvula con perno de ajuste, larga duración, bajo impacto hidráulico.
- » El sistema de control neumático está separado.
- » Sistema neumático y manual, circuito hidráulico.
- » Incluye dos placas de servicio
- » Cabezal desplazable

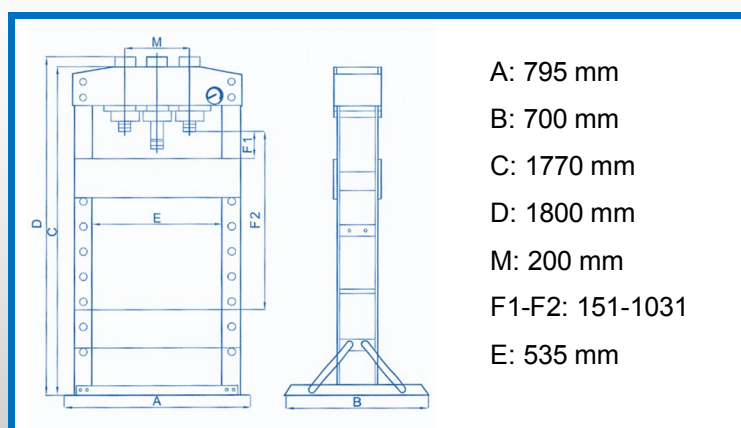

- A: 795 mm
- B: 700 mm
- C: 1770 mm
- D: 1800 mm
- M: 200 mm
- F1-F2: 151-1031
- E: 535 mm

ACCESORIO OPCIONAL

Kit de 8 mandrinos para prensa

