

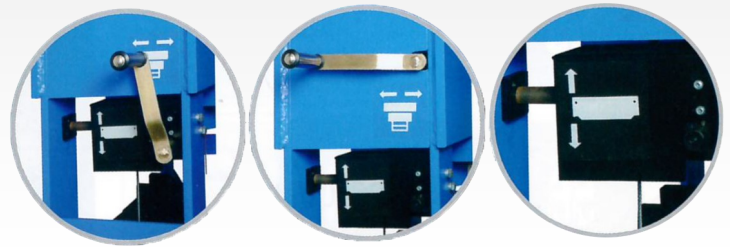

## DATOS TÉCNICOS

Capacidad	75 T
Recorrido	250 mm
Altura de trabajo	183 - 897 mm
Anchura de trabajo	800 mm
Alimentación	380V
Potencia	1,5 kW
Peso neto/bruto	Prensa 418/463 kg Motor 73/85 kg
Dimensión de embalaje	Prensa 1090x325x2040 mm Motor 525x365x790 mm



Prensa de 75 toneladas de gran capacidad con sistema electrohidráulico, dispone de n cabezal desplazable (bajada y subida rápida) para mayor comodidad del usuario y plataforma de altura ajustable. Cabezal con protección de sobrecarga. Incluye dos placas de servicio pesado.

## CARACTERÍSTICAS

- » Capacidad: **75 T**
- » Cabezal desplazable para mayor comodidad del usuario.
- » Altura de plataforma ajustable
- » Protección de sobrecarga del cabezal.
- » Gran capacidad con sistema electrohidráulico
- » Bajada y subida rápida.
- » Incluye dos placas de servicio pesado
- » Las placas de apoyo suben y bajan por medio de un cabrestante

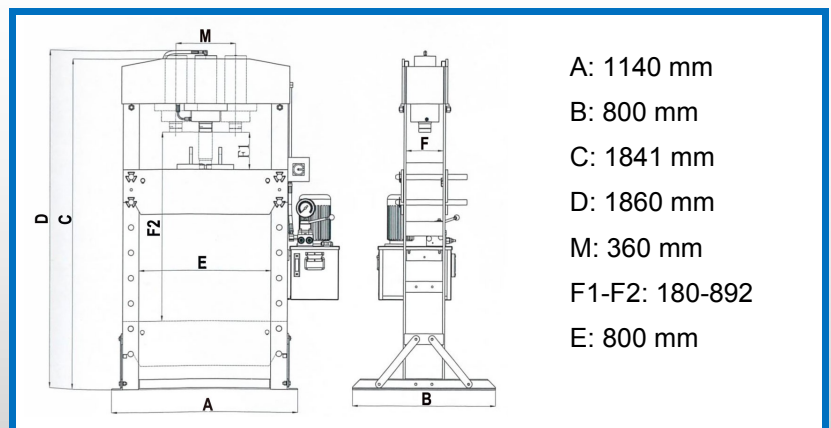

### Accesorio Incluido:

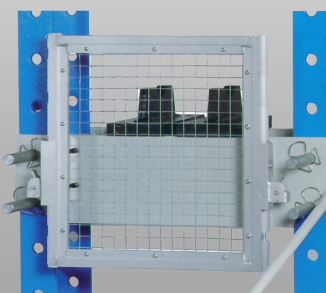

### Accesorio OPCIONAL:

Juego de mandrinos

